

フロントウレタンキャスター

取付け説明書

この度は当社製品をお買い上げいただき誠にありがとうございます。
製品取り付け前に必ずこちらの説明書をご覧ください、製品を安全に使用して下さい。

・ウレタンキャスターによるキャスター補正

作業は部路ショップ又は国の認可した認証工場にて行って下さい。

ブッシュの抜き取り及び圧入は油圧プレスをご使用下さい。

片側のフロントリーディングアームを取り外し、一番前側の純正ブッシュを抜き取ります。

次に穴と穴の距離が148mmになるようにウレタンキャスターを図のように取付けます。

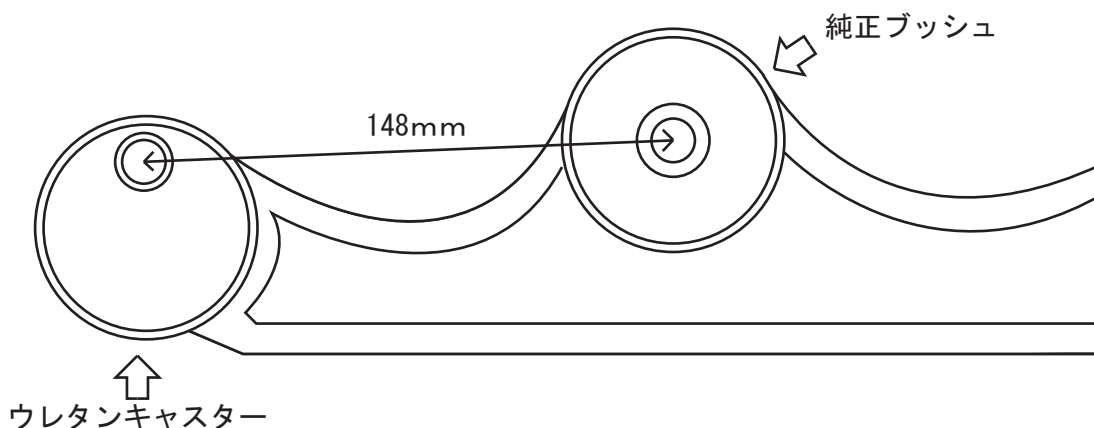

もう片方のフロントリーディングアームも同じように作業して下さい。

C. L. LINK (シーエルリンク) 〒739-0033 広島県東広島市西条町馬木 564-1
TEL : 082-490-0602 FAX : 082-490-0603 mail: info@cl-link.com