

調整式ラテラルロッド ジムニー コイル車用 取扱説明書

この度は商品をご注文いただきありがとうございます。取り付けする前にこちらの取扱説明書を必ずお読みいただき、内容をよく理解して正しく製品をご使用ください。

商品内容

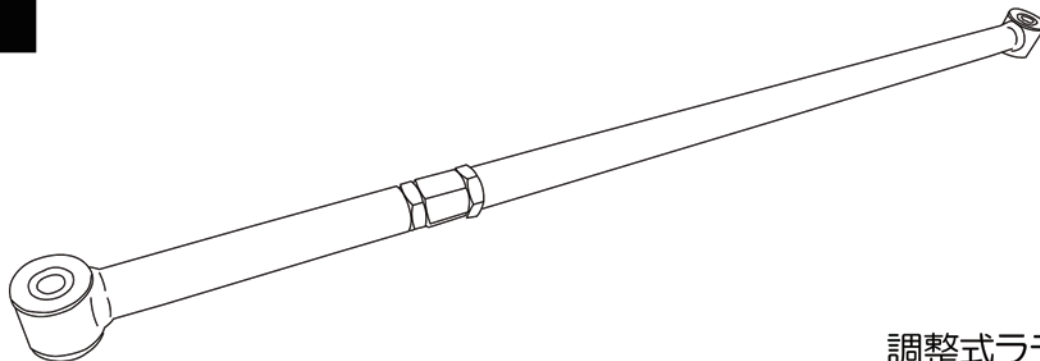

調整式ラテラルロッド

適合車種

ジムニー コイルスプリング車

取付方法

- 1.車両をリフトで上げ、ミッションジャッキ等でホーシングを支えた状態でラテラルロッドを取り外してください。
- 2.純正ボルトを再利用して当製品を仮付けします。

POINT 取り付け前にラテラルロッドブッシュを取り外して、シリコン系グリースにてグリスアップ処理をおこなってください。グリスアップ処理を怠った場合、ブッシュの早期破損等トラブルの原因になります。

POINT フロント、リア共にターンバックル部分がホーシング側に近くなるように装着してください。

- 3.車両が地面に設置した(1G)状態で長さを調整後に、取り付けボルトの本締めします。

POINT 取り付けボルトの本締めはメーカーサービスマニュアルに従い、規定トルクでおこなってください。

⚠ 注意

- ラテラルロッド交換作業は専門的な知識が必要になります。プロショップまたは認証工場にて作業をおこなってください。
- 製品交換後は定期的に取り付けボルトの増し締め作業を実施してください。