

強化トレーリングアーム シムニー コイル車用 取扱説明書

この度は商品をご注文いただきありがとうございます。取り付けする前にこちらの取扱説明書を必ずお読みいただき、内容をよく理解して正しく製品をご使用ください。

商品内容

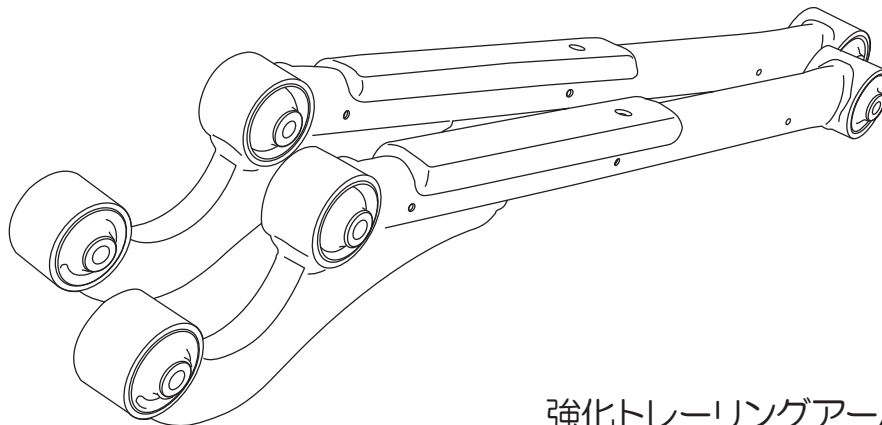

強化トレーリングアーム x左右セット

適合車種

シムニー コイルスプリング車(JB23系/JB64系とJA22系は長さが異なります)

取付方法

- 1.メーカー指定のサービスマニュアルに従い、締め付け規定トルク等に注意してトレーリングアームを交換してください。
- 2.純正サイドブレーキワイヤーは商品上部に設置されているボルト穴に純正ボルトを再利用して純正と同様に固定します。

POINT JA22/JB23系車両の場合は強化トレーリングアーム本体に固定したサイドブレーキワイヤーにABS配線をタイラップ等を利用して固定してください。

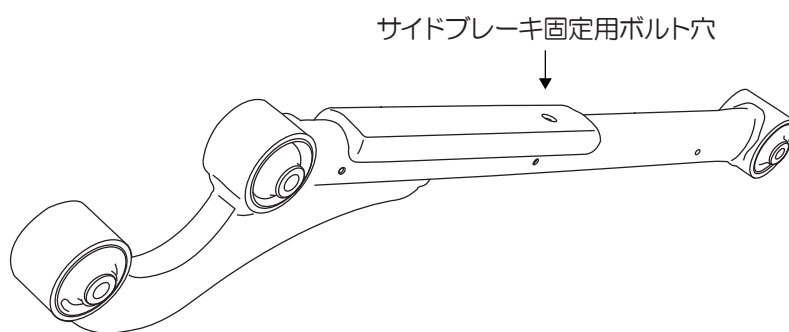

⚠ 注意

- 作業はメーカー整備マニュアルに従い、締め付けトルク等に注意しておこなってください。
- 取り付け後は定期的に各箇所の増し締め作業をおこなってください。

リーディングアーム、トレーリングアーム、各アーム（以下アーム）の車検について

この度は、弊社製品をお買い上げいただき誠にありがとうございます。

車検時、アームについて検査員から、構造変更を受けないと車検には通せないと指摘を受けた場合、以下を検査員の方に見せていただきますようお願い致します。

以下を見せていただいても、検査員の見解が変わらない場合は、お付させていただいている強度計算書を元に構造変更を受けていただきますようお願い致します。

社外アームの車検について、検査員の皆様へ

この車両の部分名称ではリーディングアーム、トレーリングアームと謳っていますが、実際にアームと言うのは車軸や車輪の位置決めのほかに車重が掛かるものをいい、この車両においては車軸、車輪の位置決めは行っていますが、車重はかかっているためリンクという分類になります。

この事は、普通車は自動車検査独立行政法人本部、各地方機関検査部（各地方の代表）、軽自動車は軽自動車検査協会本部、各地方の主管事務所において確認済みですので、今一度、本部のほうにご確認いただき、正当なご判断を頂きますようお願い致します。

自動車検査独立行政法人 03-5363-3441

軽自動車検査協会 03-5324-6611

シーエルリンク株式会社
広島県東広島市西条町馬木 564-1
TEL 082-490-0602

強度計算書

品名	リア トレーリングアーム
適応車種	スズキ ジムニー
適応型式	GF-JB23W GH-JB23W TA-JB23W ABA-JB23W GF-JB33W TA-JB43W ABA-JB43W 3BA-JB64W 3BA-JB74W

※ 添付資料

- (1) メーカー諸元表 (参考)・・・別紙 1
- (2) JIS 規格品種/機械構造用鋼管(日本工業規格便覧より抜粋)・・・別紙 2

・ 後軸重：480Kg

(別紙1によりジムニー全車種中最も重量の重い3BA-JB74Wで計算する)

《以下の()内の数値は車種、型式に関わらず後軸重を1000kg計算した値。》

よって、片側の後軸重は240kg (500kg)

- ・ トレーリングアーム外径：φ42.7 内径：φ32.7
- ・ トレーリングアーム断面積 (d1)：592.2mm²
- ・ トレーリングアーム材質：STKM13A
- ・ 引張強さ (δmax1)：370N/mm²=37.8Kgf/mm² (別紙2による)

$$\text{せん断強さ } (\tau_{max1}) \quad \frac{\delta_{max1}}{\sqrt{3}} = \frac{37.8}{\sqrt{3}} = \underline{21.82Kgf/mm^2}$$

$$\text{せん断力}(d1 \cdot \tau_{max1}) \quad d1 \times \tau_{max1} = 592.2 \times 21.82 = \underline{12921.8Kg}$$

$$\text{これにより} \quad \frac{12921.8}{240} = \underline{53.8} \quad \left(\frac{12921.8}{500} = 25.84 \right)$$

よって、リーディングアームのせん断力は軸重の53.8倍(25.84倍)であり、十分な強度である。

