

車高センサーステー シムニー JB64/JB74 取扱説明書

この度は商品をご注文いただきありがとうございます。取り付けする前にこちらの取扱説明書を必ずお読みいただき、内容をよく理解して正しく製品をご使用ください。

商品内容

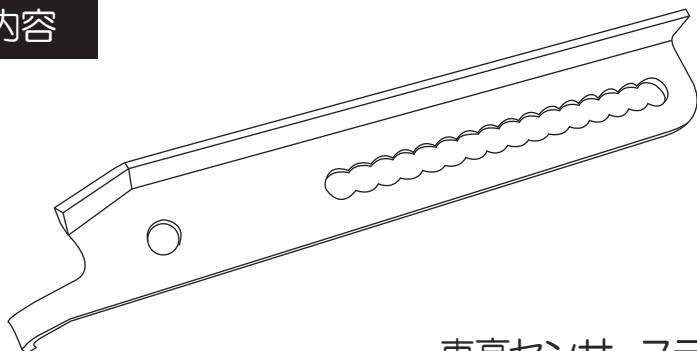

車高センサーステー x1本

装着イメージ



適合車種

シムニー JB64W / シムニーシエラ JB74W

取付方法

- 1.車高センサー交換前に、車両が地面に設置した(1G)状態で純正車高センサーの位置にマーキングしておきます。
POINT 車両をリフトやジャッキで上げる前に純正車高センサー位置を必ずご確認ください。
- 2.ホーシングに固定された純正ステーを取り外し、車高センサーステーのホーシング側を取り付けます。
POINT ボルトは純正ボルトを再利用してください。
- 3.車両が地面に設置した状態で、マーキングした純正位置に合わせて車高センサーロッドをステーに固定してください。

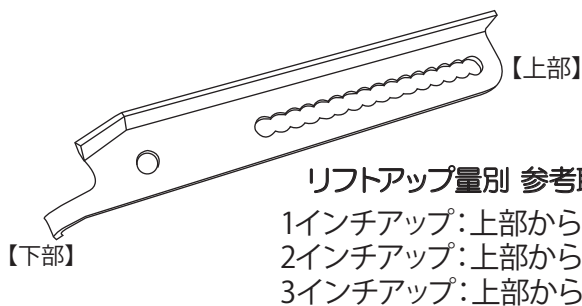

※左図は1~3インチアップ時の参考取付位置となります。
注: 左図の取付位置はあくまでも参考程度にお考えいただき、上記の取付方法で取付を行ってください。

⚠ 注意

- 車高センサーステーではセンサーのストロークは補正できません。一般道での通常走行やライトな林道走行であれば問題ありませんが、サスペンションがフルバンプやフルストロークする状況では車高センサーが破損する恐れがあります。
オフロード走行をする場合、車高センサーを取り外してご使用ください。
- 以後、車両をリフトで上げる際には車高センサーの伸びきりが無いかを注意しながら作業を行ってください。
- 当商品を装着後、スズキ整備書等を参考にオートレベリングシステムの初期設定を推奨いたします。